

# MULTIFRUIT SPEED CONTROL

Le système Speed Control maintient la puissance centrifuge constante, vérifie le couple et les rotations, augmentant la puissance si nécessaire.

Son moteur à induction Brushless assure une vie utile 4 fois supérieure à celle d'un moteur conventionnel.

Sans entretien!

Triple détection de sécurité!

Disque à râper de conception centrale qui mixe les fruits et aide à les guider.

Très facile à démonter et à nettoyer. Sans outil!

Tellement pratique! Robinet et plateau anti-égouttement qui maintiennent la surface de travail propre.

Shhhhhhh!  
Très silencieux.

Il incorpore un interrupteur d'alimentation que permet de disposer de l'état **STANDBY** et donc d'économiser de l'énergie.

Nouvelle LED indicatrice qui signale lorsqu'il est prêt à démarrer.

Sélecteur intuitif avec 2 positions : une pour les fruits tendres et une pour les légumes durs.



**ZUMEX GROUP, S.A.**

Polígono Ind. Moncada III  
C/Molí, 2 · 46113 · Moncada  
Valencia · España

Tel. +34 961 301 251  
Fax +34 961 301 255  
zumex@zumex.com

[www.zumex.com](http://www.zumex.com)



PENSEZ QUEL JUS VOUS VOULEZ,  
IL PENSERA À TOUT LE RESTE.

Fr

235.6194.300  
Sept. 2011

**zumex**  
LIFE ESSENCE



# INTELLIGENT, EFFICACE, FONCTIONNEL, SÛR, INTUITIF... QUE DE COMPLIMENTS QUI LUI CORRESPONDENT !

Ayant mis toute notre expérience, connaissance et technologie pour concevoir la centrifugeuse la plus avancée du marché, nous n'allions pas être timides au moment de la définir. Son système « Speed Control », son moteur d'induction Brushless ou son triple système de sécurité ne sont que quelques exemples qui montrent que l'intelligence peut être conçue.

Multifruit Speed Control est la centrifugeuse parfaite pour extraire le maximum de jus possible de tout type de fruits et légumes. Des pommes, kiwis ou ananas aux carottes ou au céleri, par exemple.

Son système de centrifugation moderne et son système de filtration efficace permettent d'obtenir un jus de qualité maximale et sans pulpe.

Avec cette centrifugeuse, vous jouirez d'une grande versatilité gastronomique dans la préparation de n'importe quel jus, cocktail ou milk-shake que vous puissiez imaginer.

En plus de disposer d'un design moderne, élégant et actuel, Multifruit Speed Control est conçu pour vous rendre la vie plus facile en économisant du temps, du travail et de la matière première.

**Parfait** pour les bars à jus, les restaurants d'« alimentation saine », les pubs, bar à cocktails... et pour tous ces endroits qui veulent offrir des jus naturels de grande qualité et de grande saveur.



MULTIFRUIT BLACK



MULTIFRUIT SILVER



MULTIFRUIT WHITE

## CES PETITS DÉTAILS IMPORTANTS...

Pour la première fois est incorporé un interrupteur d'alimentation situé à l'arrière qui permet de disposer de l'état STAND BY et donc d'économiser de l'énergie. Son sélecteur intelligent, unique sur le marché, permet d'adapter la puissance de la machine au type de fruit et de légume.



Sélecteur avec 2 positions :  
Fruit mou. Légume dur.



Robinet anti-égouttement.



Bac égoutteur amovible.



Orifice d'entrée large (75 mm).



Système SILENT-BLOC. Anti-vibration.

## MULTIFRUIT SPEED CONTROL EN DÉTAIL

Vitesse : 3.500 / 4.500 r.p.m.  
 Dimensions : 51,3 x 49,3 x 29,3 cm  
 Poids net : 15 kg  
 Puissance nominale : 700 W - 870 W  
 Protection contre l'humidité : IPX2  
 Niveau de pression acoustique : Inférieur à 70 db (A)  
 Sécurité : Double microinterrupteur de sécurité dans la poignée et la cuve.  
 Détecteur magnétique dans le bac à déchets.  
 Protection thermique.

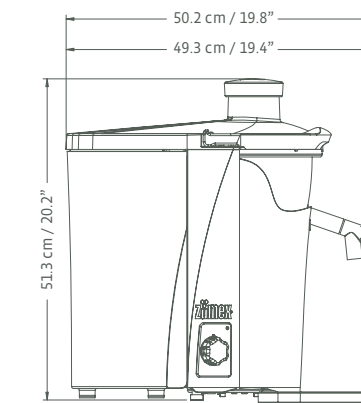
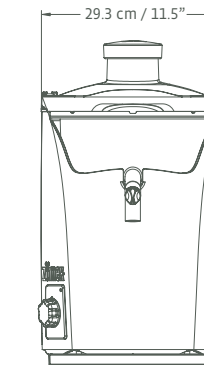

## RENDEMENT ÉLEVÉ



	Position	Poids (kg)	Litres	Rendement* %
Carotte	••	1	0,62	62 %
Pomme Fuji	•	1	0,71	71 %
Ananas	•	1	0,65	65 %
Céleri	•	1	0,41	41 %

\* Le rendement peut varier en fonction de la variété des fruits et de la saison.



Les conceptions et spécifications des produits présentés dans ce catalogue peuvent faire l'objet de modifications sans préavis.  
 Les homologations peuvent varier en fonction du modèle et des spécifications techniques.